

Wijziging Regeling verkeersbrigadiers

11 april 2000/Nr. CDJZ/WBI/2000-387

Centrale Directie Juridische Zaken

De Minister van Verkeer en Waterstaat,
Gelet op artikel 13, tweede lid, van de Wegenverkeerswet 1994 en op artikel 58 van het Besluit administratieve bepalingen inzake het wegverkeer;

Besluit:

Artikel I

De regeling van de Minister van Verkeer en Waterstaat van 1 oktober 1991, nr. RVR 103387, Hoofddirectie van de Waterstaat (Stcrt. 202), houdende voorschriften met betrekking tot de verkeersbrigadiers¹, wordt als volgt gewijzigd:

A

In artikel 7, eerste lid, wordt onder verlettering van de onderdelen a en b tot de onderdelen b en c, een nieuw onderdeel ingevoegd, luidende:
a. de kosten van huishoudelijke hulp voor zover het meerderjarige verkeersbrigadiers betreft;

B

Onderdeel b van artikel 9 komt te luiden:
b. indien ter plaatse bij duisternis of slecht zicht voldoende openbare straatverlichting aanwezig is en

C

Aan het slot van artikel 10 wordt na 'noodzakelijk is' toegevoegd: in het kader van het laten oversteken van voetgangers.

D

Artikel 11 komt te luiden:

Artikel 11

1. Bij de uitoefening van hun taak dienen verkeersbrigadiers ten minste te zijn uitgerust met:
a. een oranje retroreflecterende jas of hes en
b. een stopteken als bedoeld in artikel 82, derde lid, van het RVV 1990.

2. Het stopteken komt voor in twee uitvoeringen:

a. als stopteken dat met de hand wordt opgehouden en voldoet aan het in de bijlage vastgestelde model;
b. als stopteken dat onderdeel uitmaakt van een draai-arm-systeem en dat ten minste voldoet aan type II en klasse I als bedoeld in Hoofdstuk II, paragraaf 3, van de Uitvoeringsvoorschriften BABW inzake verkeerstekens.

E

Na artikel 14 wordt een artikel toegevoegd, luidende:

Artikel 15

Deze regeling wordt aangehaald als: Regeling verkeersbrigadiers.

F

Aan de Regeling verkeersbrigadiers wordt de bij deze regeling opgenomen bijlage toegevoegd.

Artikel II

Deze regeling treedt in werking met ingang van 1 mei 2000.

Deze regeling zal met de toelichting in de Staatscourant worden geplaatst.

*De Minister van Verkeer en Waterstaat,
T. Netelenbos.*

¹ Zoals gewijzigd bij regeling van 14 december 1994, Stcrt. 243.

Bijlage

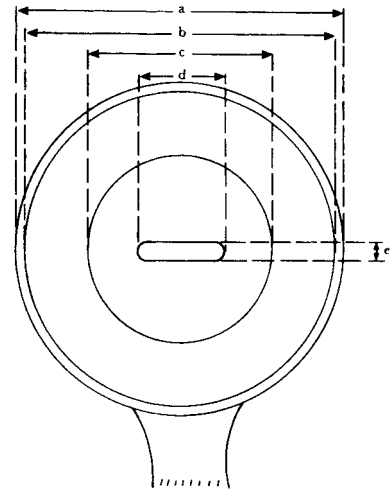

Model F10

Afmetingen:

a = 22,5 cm
b = 20,8 cm
c = 13,6 cm
d = 9,6 cm
e = 2,4 cm

De rode cirkelrand is zowel retroreflecterend als fluorescerend. Het witte veld is retroreflecterend.

Toelichting

De regeling van de Minister van Verkeer en Waterstaat van 1 oktober 1991, nr. RV 103387 (Stcrt. 202), houdende voorschriften met betrekking tot verkeersbrigadiers blijkt in de praktijk aanleiding te geven tot onduidelijkheid betreffende de inzet van verkeersbrigadiers. Zo worden verkeersbrigadiers in de praktijk ook ingezet bij bepaalde evenementen zoals sportevenementen, terwijl de inzet van verkeersbrigadiers bedoeld was en is ter begeleiding overstekende voetgangers, met name schoolkinderen.

Teneinde inzet van bevoegde personen bij evenementen en andere activiteiten mogelijk te maken, is bij koninklijk besluit van 30 augustus 1999 (Stb. 395) een expliciete

bevoegdheid om verkeersregelend op te treden toegekend aan zgn. verkeersregelaars.

De nieuwe regeling met betrekking tot verkeersregelaars biedt de politie de mogelijkheid om met verkeersregeling belaste personen op te leiden en aan te stellen als verkeersregelaar. De inzet van verkeersbrigadiers bij bepaalde evenementen is dan niet langer noodzakelijk. Het koninklijk besluit van 30 augustus 1999 en de ter uitvoering daarvan vastgestelde Regeling verkeersregelaars zullen met ingang van 1 mei 2000 in werking treden. De onderhavige wijziging strekt ertoe de regeling van 1 oktober 1991 houdende voorschriften met betrekking tot verkeersbrigadiers op een aantal punten af te stemmen op de nieuwe regeling inzake verkeersregelaars.

In artikel 7, eerste lid, is op verzoek van de betrokken partijen de plicht opgenomen om meerderjarige verkeersbrigadiers te verzekeren tegen de kosten van huishoudelijke hulp voor het geval zij onverhoopt ten gevolge van bijvoorbeeld een ongeval dergelijke zorg nodig hebben.

Artikel 9, onderdeel b, is zodanig aangevuld dat verkeersbrigadiers bij duisternis of slecht zicht slechts worden ingezet indien ter plaatse vol-

doende openbare straatverlichting aanwezig is.

Aan het slot van artikel 10 is expliciet tot uitdrukking gebracht dat de inzet van verkeersbrigadiers buiten de perioden waarin ter plaatse kinderen zich naar en van school begeven, gekoppeld dient te zijn aan het laten oversteken van voetgangers. Hierdoor wordt voorkomen dat op grond van een te ruime interpretatie van dit artikel verkeersbrigadiers bij allerlei evenementen voor verkeersregeling worden ingezet.

Aan de door verkeersbrigadiers bij de uitoefening van hun taken te dragen oranje jas of hes is de eis verbonden dat deze retro reflecterend dient te zijn (artikel 11, onderdeel a).

Op verzoek van de Stichting Verkeersbrigadiers en de politie wordt aan de regeling een bijlage met het model van het door verkeersbrigadiers toe te passen stopbord vastgesteld. In de praktijk leidde het ontbreken van een dergelijk voorgeschreven model ertoe dat soms stopborden werden gebruikt die niet voldoende veiligheid voor de verkeersbrigadiers bieden. In het vastgestelde model zijn minimale afmetingen voorgeschreven en is de verplichting opgenomen dat het bord deels retro reflecterend en deels fluo-

rescerend moet zijn. Dit komt de zichtbaarheid voor het verkeer ten goede en bevordert de veiligheid van de verkeersbrigadiers. Verder is aangegeven dat verkeersbrigadiers gebruik kunnen maken van de grotere stopborden van het model F10 die op een draai-arm-systeem zijn bevestigd. Met dit draai-arm-systeem kan een verkeersbrigadier bijvoorbeeld een fietspad of rijbaan fysiek afsluiten ter ondersteuning van het stopteken. Deze borden dienen te voldoen aan de eisen met betrekking tot de maatvoering en retroreflectie die ten aanzien van verkeersborden in de Uitvoeringsvoorschriften BABW inzake verkeerstekens worden gesteld. Omdat deze draai-arm-systemen niet meer expliciet in de regelgeving werden genoemd was onduidelijkheid ontstaan over de juridische status van dergelijke systemen. Derhalve is besloten het draai-arm-systeem toch weer in de Regeling verkeersbrigadiers op te nemen.

Tenslotte is de regeling voorzien van een citeertitel.

*De Minister van Verkeer en Waterstaat,
T. Netelenbos.*